

MACCHINE SPECIALI SRL

Via Remo Brambilla n. 2
20049 Concorezzo Milano
Tel. ++ 39 039 6040490
Fax ++ 39 039 6049961

E-mail: macchinespeciali@macchinespeciali.it
Internet: <http://www.macchinespeciali.it>

rif. 5.0800.1



FLYER SUPER SPEED EJE HORIZONTAL

PRODUCTOS

MULTIFILO
min. 6 x 0.10
max. 18 x 0.30

Apto para desenrollar
manojos de multihilo a
altísima velocidad, como
para la preparación de
bobinas de trenzado que
alimentaran a las
líneas de extrusión.

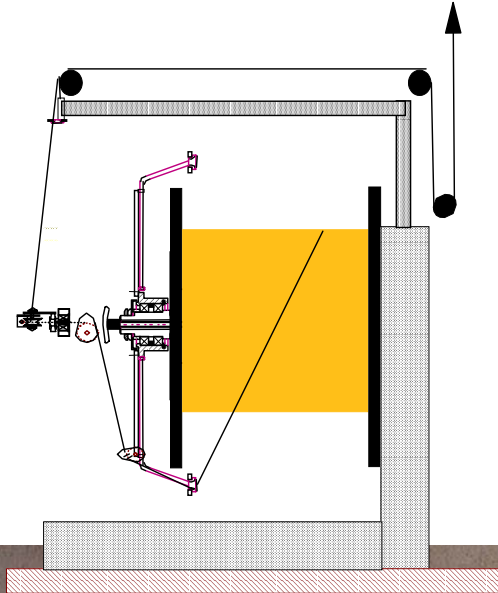

BOBINAS

400 DIN
630 DIN
800 DIN

DIN 46395

Agujero Bobina
Agujero standard
127 mm. (5")



- VELOCIDAD MAX. 1000 m/min.
- TENSION 0.2 - 2 daN (200 - 2000 gr.)
- RAMPA ACELERAC./DECELERAC. 0-1000 m/min. en 3 sec.
- MINIMA MANUTENCION